



MANUAL DE PROPRIETÁRIO

NR125X

Manual Morbidelli disponível à data 14/03/2025

[V2026-0206]

Índice

1. Introdução.....	5	6.2 Componentes e comandos	17
2. Segurança.....	5	6.3 Identificação do veículo.....	18
2.1 Manual do Utilizador	5	6.4 Painel de instrumentos.....	19
2.2 Habilitações	5	6.5 Comutadores	22
2.3 Componentes Elétricos	6	6.6 Pedal de travão traseiro	24
2.4 Verificações diárias e manutenções periódicas obrigatórias.....	6	6.7 Canhão de Ignição / Bloqueio de direção	24
2.5 Cargas.....	8	6.8 Sistema de travagem anti bloqueio (ABS)	25
2.6 Acidentes.....	8	6.9 Depósito de combustível	26
2.7 Operações	9	6.10 Pedal de Mudanças.....	27
2.8 Condução Segura.....	10	7 Verificações gerais	28
2.9 Características do veículo	13	7.1 Óleo do motor.....	28
3. Equipamentos de Proteção	13	7.2 Filtro de ar	28
4. Acessórios.....	14	7.3 Folga do punho do acelerador	29
5. Verificações Diárias	15	7.4 Folga das manetes	29
6. Veículo.....	16	7.5 Líquido de Refrigeração.....	29
6.1 Dados técnicos do veículo	16	7.6 Pressão dos pneus	30
		7.7 Pneumáticos	31

7.8 Pastilhas de travão.....	31	9.1 Sistema de combustível.....	41
7.9 Bateria.....	31	9.2 Períodos de paragem prolongados.....	41
7.10 Caixa de Fusíveis.....	33	9.3 Depois de paragens por períodos prolongados.....	42
7.11 Líquido de refrigeração.....	33	9.4 Limpeza do veículo.....	42
8. Manutenção.....	35	9.5 Período de garantia.....	44
8.1 Tabela de Manutenções.....	36	9.6 Ativação da garantia.....	44
9. Cuidados com o veículo.....	41	9.7 Exclusões de garantia.....	44

Bem-Vindo!

Parabéns pela preferência na compra da sua Morbidelli!

Leia atentamente este manual de forma a usufruir de todas as vantagens do seu veículo. Este manual para além de o esclarecer acerca do funcionamento, inspeções e manutenções, apresenta igualmente informações relevantes acerca da sua segurança e de terceiros.

Adicionalmente, os vários conselhos fornecidos neste manual irão ajudá-lo a manter o seu veículo nas melhores condições.

Em caso de dúvida, por favor, não hesite em contactar o seu Concessionário Oficial.

A equipa Morbidelli deseja-lhe boas viagens. Mas lembre-se que a segurança está sempre em primeiro lugar!

A Morbidelli é uma marca em constante evolução e desenvolvimento no âmbito da melhor satisfação dos seus clientes por todo o mundo, pelo que é possível encontrar algumas diferenças nos grafismos apresentados neste manual conforme os mercados e desenvolvimento do produto.

Caso necessite de assistência técnica, lembre-se que o seu Concessionário Oficial é quem melhor conhece o seu veículo. Utilize sempre peças e acessórios originais Morbidelli.

A Morbidelli reserva o direito de alterar os seus produtos, bem como o manual sempre que for necessário/oportuno.

1. Introdução

A leitura integral e atenta deste manual de proprietário é fundamental para o ajudar a familiarizar-se com todos os comandos do motociclo e conhecer as suas características, capacidades e limitações de modo a proporcionar uma condução em segurança.

O proprietário tem a responsabilidade de preservar as condições de segurança e funcionamento do motociclo.

A utilização e operação segura dependem das habilitações técnicas de condução e da experiência do condutor.

Antes de iniciar a condução informe-se acerca da legislação em vigor.

2. Segurança

2.1 Manual do Utilizador

- Esteja sempre atento aos avisos de segurança presentes no veículo: leia e tenha em conta a sua informação sempre que utilizar o mesmo;
- Leia este manual atentamente de forma a tomar conhecimentos de todas as características e particularidades do seu veículo;

- Ignorar as indicações de segurança presentes neste manual, nos avisos de segurança do veículo e as boas práticas de utilização de veículos, pode resultar em acidentes e conseqüentemente em ferimentos graves ou morte;
- Todos os veículos possuem particularidades que os tornam individuais e os distinguem. Conheça os seus limites e os do seu veículo;
- Este veículo foi desenhado para um uso exclusivo em estrada, não o use em terrenos fora de estrada.

2.2 Habilitações

- O condutor deve possuir formação qualificada e possuir todos os requisitos legais em vigor (licença ou licença provisória, matrícula, registos);
- Nunca utilize um veículo sem ter os conhecimentos necessários sobre o mesmo. Contacte o seu concessionário para mais informações acerca das verificações que devem ser frequentemente feitas ao seu veículo;
- Tenha sempre presente as indicações da via em que circula, assim como as regras do código da estrada;

- Este veículo é destinado a adultos com as habilitações e conhecimentos necessários para a utilização dos mesmos. É proibida a utilização a menores de 16 anos sem os requisitos legais obrigatórios.

2.3 Componentes Elétricos

- As baterias contêm ácidos corrosivos e tóxicos que podem-se tornar potencialmente nocivos e inflamáveis. Tenha especial atenção quando manuseia baterias, fazendo-o num ambiente bem ventilado;
- A ignição ligada sem que o motor esteja em funcionamento, pode levar a que a bateria se esgote e impossibilite a utilização do veículo;
- Não remova ou instale a bateria, fusíveis ou outros componentes elétricos com a ignição ligada;
- Utilize sempre baterias, fusíveis e velas adequadas ao veículo;
- Ao instalar uma bateria, ligue primeiro o cabo positivo (+) e em seguida o cabo negativo (-) para evitar curto circuitos;
- Utilize sempre lâmpadas adequadas e aprovadas para o veículo;
- Quando instalar uma lâmpada evite pegar no vidro com as mãos. Utilize um pano limpo para esse manuseamento;

- A cablagem elétrica pode ser afetada quando a parte exterior estiver danificada ou torcida. Procure um concessionário sempre que verificar danos ou torção na cablagem do veículo;
- Se o veículo estiver parado por um longo período de tempo, recarregue as baterias: tenha em atenção que a amplitude máxima da corrente não deve exceder 1/10 da amperagem da bateria. Não utilize um carregador com o sistema fast charge;
- Modificações não autorizadas ao sistema elétrico ou a sobrecarga do mesmo com acessórios podem causar a falência do mesmo. Consulte sempre o seu concessionário antes da instalação de componentes ou modificações no seu veículo.

2.4 Verificações diárias e manutenções periódicas obrigatórias

- Antes de utilizar o veículo, inspecione-o de acordo com a tabela de manutenção (capítulo “Verificações Diárias”);
- Cumpra sempre os prazos definidos para as manutenções obrigatórias: ignorar as manutenções, fazê-las fora da quilometragem definida pelo fabricante ou não respeitar os procedimentos das mesmas, pode causar danos graves e irreversíveis no seu veículo,

assim como levar à perda da garantia. Consulte o capítulo “Período de Garantia” para mais informações.

- O período de rodagem do seu veículo é de 500 quilómetros, durante os quais deverá ter o cuidado de não colocar carga excessiva. Após esse período de rodagem, aumente gradualmente a velocidade até atingir o máximo permitido. A utilização cuidadosa do motor e dos componentes de desgaste durante esse período irá melhorar o desempenho e durabilidade do veículo e dos seus componentes;
- Mantenha o veículo, preferencialmente, no descanso central enquanto conduz as verificações necessárias;
- Verifique regularmente a pressão dos pneus;
- Teste o acelerador e verifique o estado da cablagem antes de iniciar marcha: Sempre que detetar uma potencial anomalia, contacte o seu concessionário de forma a averiguar uma eventual avaria;
- Verifique o estado geral do veículo antes de o operar. Carenagens, acessórios ou componentes em mau estado podem causar um acidente. Procure substituí-los prontamente;
- Confirme o estado e posição do guiador. Ajuste-o de acordo com as suas preferências;
- Verifique os parafusos e se o seu aperto é adequado. O aperto diminuto ou excessivo pode comprometer o normal funcionamento do veículo;
- Deve executar as verificações e manutenções com mais regularidade caso circule em ambientes húmidos, poeirentos ou com demasiados detritos;
- Deixe sempre o veículo arrefecer antes de executar qualquer tipo de operação de manutenção.
- Verifique os travões. Caso sinta que ao pressionar estes têm um comportamento “esponjoso”, dirija-se ao seu concessionário para averiguar uma potencial avaria;
- Inspeccione a direção e procure perceber se há alguma obstrução no curso normal;
- Certos produtos, como inseticidas, repelentes e outros químicos, podem danificar os plásticos do veículo. Consulte o seu concessionário de forma a averiguar a melhor forma de proteger os componentes do veículo quando for indispensável a sua utilização;
- Procure sempre restos de vegetação, detritos ou corpos estranhos que possam estar presos ao veículo e remova-os antes de iniciar marcha;

- Caso o veículo tenha falta de óleo ou combustível, não tente ligar o motor até encher os respetivos reservatórios/dépósitos.

2.5 Cargas

- Nunca sobrecarregue o veículo de forma a não perder estabilidade. Se transportar algum tipo de carga, certifique-se de que esta está bem-acondicionada e o peso devidamente distribuído;
- Não exceda a capacidade máxima de carga do veículo;
- Não trave abruptamente quando transporta cargas;
- Não transporte passageiros nos suportes de carga ou grelhas do veículo;
- A carga nunca deve interferir na visibilidade do condutor;
- Mantenha distância do espaço entre o veículo e o reboque;
- Aumente a distância de travagem e reduza a velocidade quando transportar cargas;
- Tente que a carga seja acondicionada o mais baixo possível. Cargas demasiado altas podem interferir com o centro de gravidade do veículo e reduzir a estabilidade do mesmo;

- Verifique se a carga se encontra bem presa antes de ligar o motor do veículo. Caso verifique que alguma carga se está a soltar, deve parar e ajustar antes de prosseguir;
- Evite terrenos e condições de condução adversas quando transporta carga;
- Não bloqueie os faróis com a carga;

2.6 Acidentes

- Em caso de acidente, avalie o estado do seu veículo antes de o voltar a conduzir. Verifique eventuais fugas, porcas e parafusos soltos, guidador, manetes, travões, pedais, descanso, rodas, carenagens e o estado geral. Em seguida deverá deslocar-se a um concessionário (caso não seja viável fazê-lo autonomamente, deverá solicitar um reboque) de forma a efetuar um check-up do veículo.
- Os gases emitidos pelo seu veículo são potencialmente tóxicos e não devem ser inalados. Não deve manter o seu veículo ligado em espaços fechados ou sem ventilação. Caso inale algum gás ou fumo deve deslocar-se imediatamente para um espaço exterior ou com boa ventilação e contactar os serviços médicos disponíveis;

- Caso algum tipo de fluido potencialmente perigoso entre em contacto com os olhos ou pele, lave abundantemente e contacte de imediato os serviços de saúde disponíveis;
- Os óleos, líquido de bateria entre outros, contêm substâncias potencialmente tóxicas e perigosas para o ambiente e para a pele, podendo causar doenças graves de pele ou cancro. Evite o contacto direto e lave prontamente com água e sabão caso exista algum derrame;
- Óleos, lubrificantes e filtros devem ser descartados de acordo com a regulamentação em vigor;
- As crianças não devem em momento algum ter acesso a óleos, lubrificantes, combustíveis ou qualquer outro líquido potencialmente nocivo para a saúde.

2.7 Operações

- Desligue sempre o veículo antes de iniciar o abastecimento de combustível. Não abasteça o depósito em demasia. Assim que terminar de abastecer, garanta que a tampa do depósito de combustível está bem fechada para que não exista risco de vazamento;
- Desligue sempre o veículo antes de iniciar qualquer tipo de verificação ou manuseamento de componentes para evitar o risco de electrocução, queimaduras ou ferimentos;
- Não opere o seu veículo em locais fechados e/ou mal ventilados. A inalação de monóxido de carbono pode causar ferimentos graves ou morte;
- Não fume, fogueie ou toque em pessoas ou superfícies com eletricidade estática enquanto manuseia combustível, uma vez que podem causar um incêndio;
- Dirija-se a um concessionário sempre que detetar sujidade nos reservatórios ou depósitos de óleo, gasolina ou lubrificantes;
- Verifique sempre as instruções de arranque antes de ligar o veículo;
- Não encha demasiado os reservatórios do óleo. Garanta que o líquido fica entre as marcas de “L” (limite mínimo) e “H” (limite máximo);
- Siga sempre as indicações de armazenamento de veículos quando for parar o mesmo por um maior período de tempo;
- Caso seja necessário transportar o seu veículo remova todos os objetos ou componentes passíveis de se soltarem, imobilize a roda dianteira e mantenha-a apontada para a frente, coloque a transmissão em neutro, confirme se o depósito de combustível se encontra devidamente fechado, utilize cintas e prenda-as nas partes mais

sólidas do veículo. Se possível comprima a suspensão para que o veículo não oscile em demasia.

2.8 Condução Segura

- Nunca conduza o veículo sob o efeito de álcool, drogas ou medicamentos que provoquem sonolência;
- Não conduza por longos períodos de tempo. Faça pausas de forma a reduzir o cansaço;
- É da responsabilidade do(s) ocupante(s) ajustar o tipo de condução ao estado do piso, tipo de via, condições climatéricas e trânsito;
- Tenha em consideração as suas capacidades de forma a garantir uma condução mais confortável e segura dentro dos limites de velocidade, e nunca viaje mais rápido do que aquilo que as condições da estrada, trânsito e visibilidade permitem;
- Tenha atenção à posição do descanso central e/ou lateral: deve ser recolhido antes de iniciar marcha e aberto antes de abandonar o veículo;
- Antes de ligar o motor, coloque a caixa de mudanças em “N” (neutro), solte o acelerador, segure a manete de embraiagem;
- Não desligue a ignição enquanto circula ou o veículo poderá bloquear e causar uma perda de controlo e consequentemente um acidente;
- Verifique sempre as luzes de aviso no quadrante. Caso não se desliguem após ligar o motor procure um concessionário a fim de averiguar uma possível avaria;
- Não ajuste as manetes de travão, folga de acelerador ou qualquer outro componente passível de ajuste enquanto conduz. Pare o veículo em segurança e faça todos os ajustes necessários com o motor desligado;
- Seja consciente das condições climatéricas que podem afetar negativamente a sua condução (vento, chuva, nevoeiro, etc.);
- Evite manter o veículo ao ralenti demasiado tempo;
- Não submeta o seu motor a rotações demasiado altas enquanto este se encontra parado;
- Não engate uma mudança mais baixa quando o seu veículo circula a velocidades elevadas;
- Evite fazer travagens bruscas em pisos molhados ou com gelo uma vez que é extremamente perigoso. Evite igualmente tampas, buracos, linhas de marcação e marcas de óleo de forma a evitar deslizos e acidentes;

- Não efetue qualquer tipo de manobras perigosas, como saltos, “cavalos”, curvas a velocidade excessiva, *burnouts* e outras;
- Acelere e trave com suavidade para não correr o risco de perder o controlo do veículo;
- Tenha uma condução defensiva;
- Assinale sempre as mudanças de direção e de faixa. Certifique-se de que os outros o conseguem ver;
- Seja cuidadoso ao passar por veículos parados uma vez que os ocupantes podem não o ver e abrir a porta do carro repentinamente;
- Garanta que circula de forma visível para os outros veículos, quer pela posição na via quer utilizando roupas de cores vivas
- Nunca transporte mais do que um passageiro e assegure que o mesmo tem os conhecimentos necessários sobre o funcionamento do veículo de forma a não comprometer a estabilidade do mesmo;
- O passageiro deverá sempre utilizar o assento respetivo;
- Nunca transporte um passageiro que não seja capaz de colocar ambos os pés no pousa-pés;
- Durante a viagem, para manter o controlo do veículo, o condutor deve manter ambas as mãos e pés no guiador e nos pousa-pés, respetivamente;
- A posição e postura do condutor e do passageiro é muito importante para o controlo do veículo;
- Não transporte animais no veículo;
- O seu veículo não é um brinquedo, podendo tornar-se perigoso. Seja cuidadoso enquanto conduz ou efetua qualquer tipo de manobra;
- Mantenha sempre as mãos, pés e outras partes do corpo dentro do veículo;
- O seu veículo possui vários componentes que podem atingir uma temperatura alta enquanto circula (escape, motor, discos de travão, óleo, lâmpadas, entre outros). Tenha atenção para não entrar em contacto com eles imediatamente depois de parar o veículo;
- Peças metálicas ou plásticas podem atingir temperaturas elevadas após estarem expostas ao sol. Tenha cuidado ao entrar em contacto com estes componentes de forma a não se queimar;
- A velocidade excessiva aumenta o risco de perda de controlo do veículo.
- Adeque a velocidade a que circula ao estado do piso, visibilidade, clima e experiência de condução;
- Sempre que necessitar de levantar ou retirar o banco, verifique sempre se ele se encontra bem fechado antes de iniciar marcha;

- Garanta que os compartimentos de armazenamento se encontram bem fechados. Não guarde objetos frágeis, pesados ou inflamáveis no interior dos compartimentos;
- As luzes de mudança de direção poderão não desligar automaticamente após concluir a manobra. Retorne-as à posição inicial de forma a não induzir os restantes condutores em erro;
- Utilize as luzes de emergência sempre que necessitar de alertar os outros condutores para um eventual perigo como uma avaria, acidente ou estacionamento temporário;
- O interruptor de corte de corrente deve ser usado exclusivamente em situações de emergência;
- Utilize o travão de parque sempre que estacionar o veículo;
- Verifique a posição do travão de parque antes de iniciar marcha;
- Nunca utilize o travão de parque em movimento ou a roda poderá bloquear e causar perda de controlo do veículo;
- Procure adequar as mudanças à velocidade e/ou terreno em que circula, ou caso transporte passageiros. Ignorar essas variáveis pode causar danos no seu veículo como o desgaste prematuro da correia do variador ou outros componentes do seu veículo;
- Caso circule a velocidades altas, tenha em atenção a deslocação do ar e a sua influência na aerodinâmica do veículo. Uma postura inadequada tem interferência direta na estabilidade do veículo;
- Antes de trocar a mudança, solte o acelerador e deixe-o voltar à posição inicial de ralenti. Trocar de mudança com o motor acelerado pode causar danos à transmissão do veículo;
- Deixe sempre o seu motor aquecer antes de iniciar marcha;
- A aceleração excessiva e prolongada do motor pode causar uma acumulação de combustível no sistema de escape e aumentar o risco de aquecimento do escape e de incêndio do mesmo;
- Não circule com o motor desligado;
- Evite curvas demasiado apertadas;
- Procure estacionar o veículo em superfícies sólidas e preferencialmente planas para evitar quedas.

O não cumprimento destes avisos aumenta a possibilidade de acidentes e conseqüentemente do risco de ferimentos graves ou morte.

2.9 Características do veículo

- Utilize sempre os pneus (tamanho e tipo) especificados neste manual;
- Não é recomendável qualquer tipo de manipulação no veículo para aumento de velocidade ou alteração das suas características definidas pelo fabricante. A utilização de componentes ou alterações que não respeitem as indicações do fabricante pode levar à perda de garantia e causar danos graves no seu veículo;
- Consulte o seu concessionário sempre que for necessário instalar acessórios no veículo. Tenha em atenção a forma como a posição do acessório poderá afetar a condução do veículo;
- Utilize sempre o combustível adequado ao seu veículo;
- Utilize sempre os óleos, lubrificantes e líquidos de refrigeração aconselhados pelo fabricante;
- Não adicione qualquer tipo de líquido estranho ou complementar sem consultar o seu concessionário previamente;
- É proibida qualquer alteração ou manipulação do VIN, nº de motor ou placa de identificação do veículo.

O não cumprimento destes avisos aumenta a possibilidade de acidentes e conseqüentemente do risco de ferimentos graves ou morte.

3. Equipamentos de Proteção

A maioria das mortes por acidentes em motociclos ou ciclomotores são causadas por lesões na cabeça. O uso de capacete é fundamental para prevenir e reduzir essas lesões.

Use sempre um capacete homologado.

Use uma viseira ou óculos apropriados. O vento em contacto com a visão desprotegida pode reduzir a visibilidade e atrasar a percepção de situações de perigo.

O uso de blusão, botas, calças, luvas, etc., é extremamente eficaz na prevenção de lesões corporais.

Nunca use roupas que se possam prender nas manetes, pousa-pés, rodas, corrente de transmissão, etc., evitando assim causar qualquer dano ou acidente.

Vista sempre roupa adequada que proteja as pernas, tornozelos e pés. O motor e o sistema de escape atingem temperaturas altas durante e depois da viagem e podem causar queimaduras.

O passageiro também deverá cumprir estas normas de precaução.

4. Acessórios

A instalação de produtos não originais ou a introdução de outras alterações no veículo, podem invalidar a aplicabilidade de garantia. As mudanças nas carenagens ou nas características operacionais, poderá expô-lo a si e a outros a um sério risco de acidente ou morte. Assim, é responsável por qualquer acidente que possa ocorrer devido às alterações feitas ao veículo.

Nunca instale acessórios que possam comprometer o desempenho do veículo. Antes de utilizar qualquer acessório, certifique-se que estes não reduzem a distância entre o veículo e a estrada ao circular nas curvas, que não limitam a suspensão, a direção ou o manuseamento de todas as funções do motociclo. Certifique-se ainda de que as luzes e os refletores estejam sempre visíveis.

Acessórios fixos no guidador ou na zona da forqueta podem criar instabilidade devido à má distribuição do peso ou à alteração da aerodinâmica. Ao fixar acessórios no guidador ou na zona da forqueta, lembre-se de que estes têm de ser o mais leves possível.

Acessórios grandes ou volumosos podem comprometer seriamente a estabilidade do veículo pois causam instabilidade na aerodinâmica.

Certos acessórios podem fazer com que o condutor mude a sua posição normal de condução. Uma posição incorreta limitará a liberdade de movimento do condutor assim como a sua capacidade de controlo do veículo. Por esta razão, a fixação deste tipo de acessórios não é aconselhável.

Acessórios eléctricos precisam de especial cuidado ao serem fixados. Se estes acessórios ultrapassarem a capacidade do sistema eléctrico do veículo, poderão causar falhas como a perda das luzes e energia do motor. A utilização de acessórios eléctricos pode comprometer a longevidade da bateria do veículo.

Diversas empresas sem qualquer ligação à Morbidelli produzem peças e acessórios ou oferecem outras modificações que, por não poderem ser devidamente testados pela Morbidelli, não deverão ser instalados no veículo.

A Morbidelli não aprova nem recomenda a utilização de acessórios não originais nem a modificação das características originais do veículo, mesmo que vendidos e instalados por um concessionário oficial.

5. Verificações Diárias

Para garantir uma condução segura, bem como a longevidade dos componentes do seu veículo, por favor, verifique regularmente os seguintes itens do seu veículo:

1. Inspeção da direção: Rode o guidador até ao limite para ambos os lados, certificando-se que o curso da direção está totalmente livre e gira de forma natural.
2. Travões: Verifique o nível do óleo, que deverá encontrar-se sempre entre o limite mínimo e o limite máximo indicado.
3. Pneus: Verifique a pressão e a profundidade do rasto.
4. Combustível: certifique-se de que tem combustível no veículo antes de iniciar a condução. **ATENÇÃO:** Nunca ateste o depósito até ao topo. Devido à legislação em vigor, os vapores de combustível existentes dentro do depósito de combustível não podem ser libertados diretamente para a atmosfera e por isso o veículo está equipado com um sistema de filtragem desses vapores. Caso esse sistema fique obstruído ou contaminado, poderá resultar num funcionamento irregular da bomba de combustível, e até mesmo resultar em danos no depósito.
5. Luzes: Verifique o bom funcionamento das luzes do veículo.

6. Nível dos lubrificantes: Verifique o nível dos diferentes lubrificantes (óleo de motor, travões...)

7. Estado dos espelhos: Verificar se os espelhos estão em conformidade.

Sempre que a inspeção evidencie a necessidade de substituição de peças, utilize peças de origem que poderá adquirir através do seu concessionário.

6. Veículo

6.1 Dados técnicos do veículo

Motor	
Tipo	Bicilíndrico, 4 tempos
Cilindrada	125 cm ³
Potência Máxima	10.8 kW @ 9.500 rpm
Refrigeração	Líquida
Alimentação	EFI
Sistema de arranque	Elétrico
Transmissão	Manual de 6 velocidades
Vela	CPR8EA

Chassis	
Suspensão (Dian. / Tras.)	Forquilhas telescópicas invertidas // Amortecedor Pro-link Mono
Travão (Dian. / Tras.)	Disco 260mm c/ sistema ABS // Disco 220mm c/ sistema ABS
Comprimento	2075 mm
Largura	780 mm
Altura	1096 mm
Pneus (Diant. / Tras.)	100/80-17 // 130/70-17
Distância entre eixos	1420 mm
Peso	140 kg
Depósito combustível	17.5 Litros
Lotação	Homologação 2 pessoas

6.2 Componentes e comandos



1. Painel de instrumentos;
2. Manete de travão;
3. Comutador direito;
4. Pousa pés condutor direito;
5. Pedal de mudanças;
6. Tampa de depósito;



7. Manete de embraiagem;
8. Comutador esquerdo;
9. Pousa pés condutor esquerdo;
10. Descanso lateral;
11. Espelhos retrovisores;

6.3 Identificação do veículo

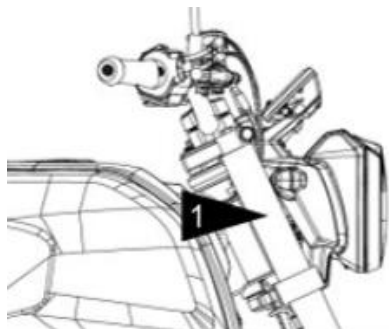

O seu veículo possui um número de identificação (VIN) e um número de motor que permitem diferenciá-lo dos restantes. O VIN e/ou número de motor associado ao seu veículo são imprescindíveis para a identificação das peças e acessórios a instalar.

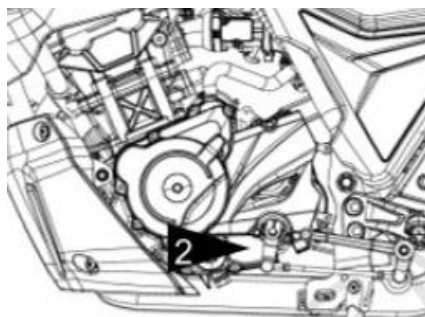

1. Número de identificação do Veículo (VIN): pode ser encontrado do lado direito, gravado no quadro, junto à bainha direita;
2. Número de Motor: encontra-se gravado no cárter do lado esquerdo do motor, junto ao descanso lateral.

6.4 Painel de instrumentos

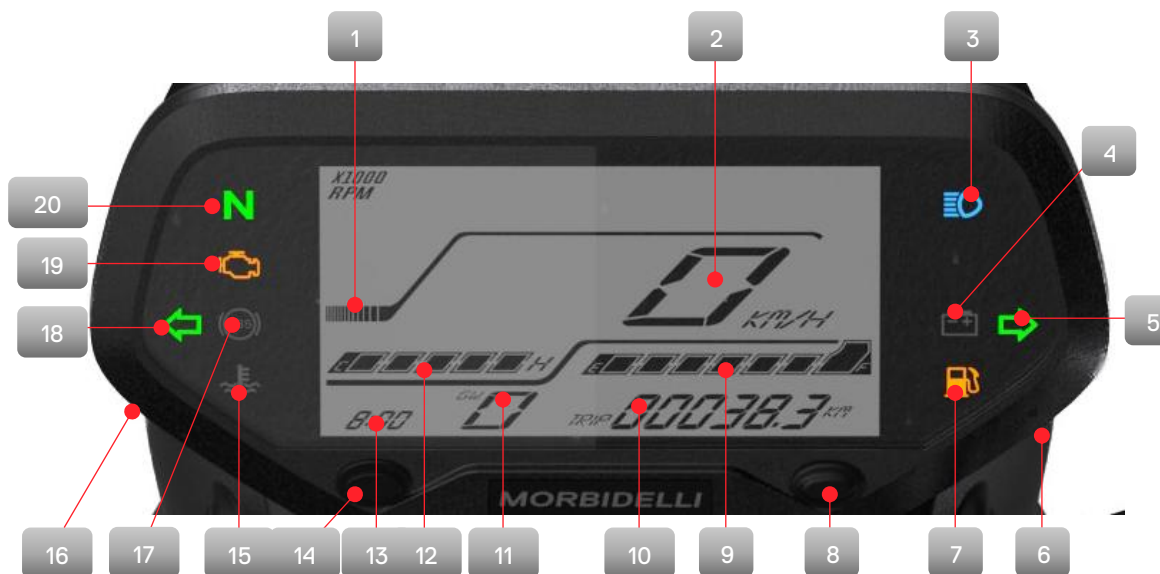

1. Conta rotações

Apresenta em rpm a velocidade do motor. Evite circular com o motor a atingir a zona vermelha do conta rotações. Trabalhar com

o motor nessas condições, causa um esforço extremo que pode significar a diminuição significativa do tempo útil de duração e bom funcionamento do motor.

2. Velocímetro

A velocidade do veículo é apresentada no formato numérico, no centro do painel. Pode optar pela unidade de velocidade a apresentar entre o sistema imperial, mph, ou o sistema métrico, Km/h.

3. Indicador de Luzes de Estrada

Liga sempre que é premido o interruptor de sinais de luzes, ou o interruptor de Luzes de estrada, ou máximos.

4. Indicador de voltagem da bateria

Quando a voltagem da bateria for igual ou inferior a 11.5V, o indicador irá piscar. Deve retirar a bateria e carregá-la com um equipamento apropriado.

5. Indicador de Luz de Mudança de Direção à Direita

Quando o interruptor respetivo é acionado, este indicador acende no painel de instrumentos. Também é acionado pelas luzes de emergência.

6. Entrada USB

7. Indicador de Pressão do Óleo

Sempre que a pressão do óleo seja muito baixa, este indicador acende. Caso circule com esta luz ligada, pode estar a danificar de forma irremediável o motor e sistema de transmissão do veículo. Deve desligar o veículo, e após aguardar que o mesmo arrefeça, verifique o nível de óleo. Contacte o seu concessionário caso o problema persista.

8. Botão SET

Ao premir brevemente o botão, este irá mudar entre o Odómetro e o Modo TRIP. Quando está no Modo Trip, se premir o botão por 3 segundos, este vai limpar o subtotal.

No Modo Odómetro, se premir o botão por 6 segundos, este irá alterar as unidades de velocidades, trocando entre o sistema imperial e o sistema métrico.

9. Indicador de Nível de Combustível

Faz a monitorização da quantidade de combustível presente no depósito.

10. Odômetro/Modo TRIP

O Odômetro apresenta o total da distância percorrida, já o modo TRIP apresenta a distância percorrida numa determinada viagem ou espaço temporal.

11. Indicador de Mudança Engrenada

Mostra a mudança engrenada.

12. Barra de Temperatura do Líquido de Refrigeração

O indicador apresenta a temperatura em barras, quanto maior o número de barras, maior a temperatura do veículo. Sempre que a temperatura seja demasiado elevada e a barra começar a atingir os limites da mesma, deve parar o veículo, deixá-lo arrefecer e verificar o líquido de refrigeração. Caso detete alguma fuga, anomalia ou se, após a temperatura baixar, o problema persistir contacte o seu concessionário Morbidelli.

13. Relógio

Apresenta as horas e minutos num formato de 24 horas. Para ajustar, siga os passos do ponto 14.

14. Botão SEL

Ao premir o botão por 3 segundos, as horas vão piscar, ao premir brevemente o botão, vai conseguir alterar os números 1 a 1. Quando a hora estiver alterada, aguarde 3 segundos para os minutos começarem a piscar. Quando os minutos piscarem, se nada for alterado em 3 segundos, o sistema vai guardar as alterações e fechar. O processo não vai funcionar e guardar alterações se o veículo estiver desligado.

15. Luz de aviso de Temperatura do Líquido de Refrigeração

Quando o líquido de refrigeração atinge mais de 100°C, a luz acende.

16. Entrada Type-C

17. Indicador de Falha do ABS

O indicador acenderá quando o circuito elétrico está ligado e apaga quando o veículo excede os 5km/h. Caso se mantenha aceso após iniciar marcha, pode ser indicativo de uma avaria do sistema de ABS. Neste caso, não deverá circular com o veículo sem este ser visto primeiro pelo seu concessionário.

18. Indicador de Luz de Mudança de Direção à Esquerda

Quando o interruptor respetivo é acionado, este indicador acende no painel de instrumentos.

19. Indicador de Avaria de Motor

Caso esta luz se mantenha acesa no painel de instrumentos após iniciar marcha, poderá indicar uma avaria no motor do seu veículo. Deverá contactar prontamente o seu concessionário.

20. Indicador de Neutro

Acende quando o veículo está em modo Neutro.

6.5 Comutadores

Comutador Esquerdo

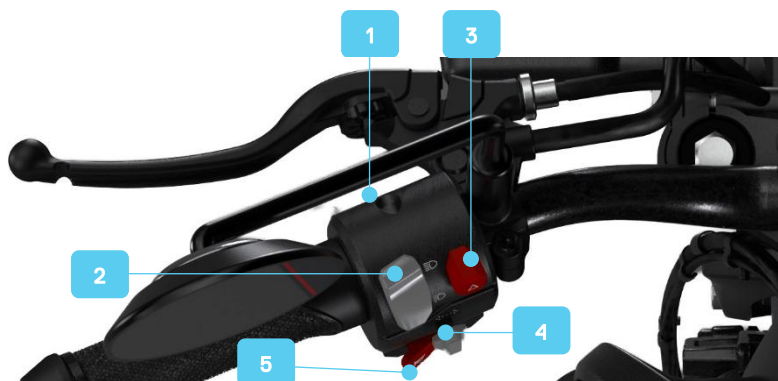

1. Interruptor de sinal de luzes
2. Interruptor de luzes de cruzamento/estrada
3. Interruptor de luzes de emergência
4. Interruptor de mudança de direção
5. Buzina

1. Interruptor de sinal de luzes

Quando ultrapassar outros veículos, pressione este interruptor para que as luzes de estrada sejam acionadas para alertar os outros.

2. Interruptor de luzes de cruzamento/estrada

Pressione para a posição  para acionar os máximos. O indicador do quadrante irá acender.

Pressione para a posição  para acionar os médios.

3. Interruptor de luzes de emergência

Pressione o interruptor de emergência  e as quatro luzes irão acender em caso de emergência. Ao pressionar uma segunda vez, estas irão apagar.

4. Interruptor de mudança de direção

Mova para a direita se quiser assinalar uma mudança de direção à direita e para a esquerda de forma a assinalar mudança de direção à esquerda. Quando libertado, o interruptor volta à posição central desligando-se.

Buzina

Pressione este interruptor para buzinar.

Comutador Direito

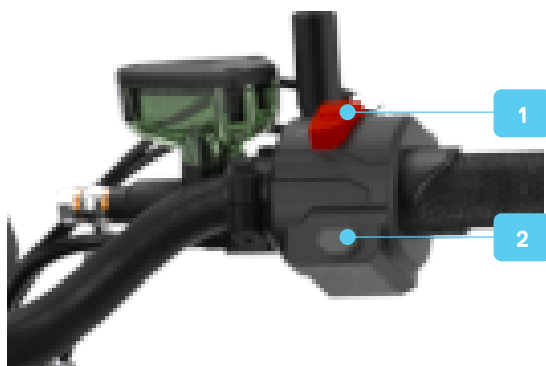

1. Interruptor de corte de corrente e start
2. Interruptor de start

Interruptor de Corte de Corrente e Botão Start

Se o interruptor está na posição "  " não existe passagem de corrente e o motociclo permanece desligado.

Nesta posição, "  " o veículo está pronto para ligar.

Atenção: Não deve manter pressionado este botão por mais de 5 segundos. Se o motor não iniciar, deverá aguardar pelo menos 10

6.6 Pedal de travão traseiro

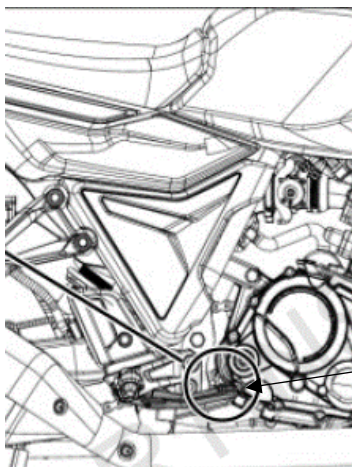

Ao pisar o pedal do travão, irá acionar o travão traseiro.



segundos entre cada tentativa. Caso continue sem iniciar após várias tentativas, contacte o seu concessionário Morbidelli.

Interruptor de start

Ao puxar a alavanca da embraiagem ou colocar em neutro, se premir o botão o motor elétrico vai funcionar e ligar.

6.7 Canhão de Ignição / Bloqueio de direção

O canhão de ignição controla o sistema de ignição e tem as seguintes funcionalidades:

1. **ON :**  Ao rodar a chave para esta posição todos os circuitos elétricos são ativados, o motor pode ser ligado e a chave não pode ser removida.
2. **OFF:**  Com a chave nesta posição, os circuitos elétricos estão todos desligados e é possível remover a chave.
3. **LOCK :**  Nesta posição, a direção fica bloqueada, todos os sistemas elétricos serão desligados e a chave pode ser removida.



Para bloquear a direção:

- 1) Rode a direção totalmente para a esquerda ou direita.
- 2) Mantenha a chave na ignição.

6.8 Sistema de travagem anti bloqueio (ABS)

O ABS (sistema de travagem anti bloqueio) previne que as rodas do veículo bloqueiem durante uma travagem causando a perda de controlo do veículo. Para isso, o ABS regula automaticamente a intensidade exercida nas travagens atuando de forma intermitente, abrindo e fechando as pinças de travão até o veículo estar imobilizado. Ainda que o ABS proporcione uma travagem mais segura, deve ter em conta as seguintes indicações:

- Para uma travagem mais eficaz deve utilizar a manete de travão dianteiro e pedal de travão traseiro em simultâneo;
- O ABS não consegue compensar vias em mau estado, erros de julgamento ou má utilização dos travões. Deve ter sempre o mesmo cuidado que teria com um veículo sem este tipo de sistema;
- O ABS não está concebido para encurtar a distância de travagem. Tenha especial atenção quando circula em estradas não pavimentadas, desniveladas ou descendentes uma vez que a

- 3) Rode a chave no sentido contrário dos ponteiros do relógio para a posição 
- 4) Para desbloquear, insira a chave no canhão e rode para a posição 

distância de travagem poderá ser mais longa do que com outro tipo de veículo;

- O ABS consegue prevenir o bloqueio das rodas, mas não consegue controlar um deslizamento de roda causado por uma travagem brusca enquanto curva. Reduza a velocidade e aplique o travão levemente ou não aplique de todo;
- Ao travar, o ABS não conseguirá evitar que a roda traseira levante;
- Quando o ABS estiver em funcionamento poderá sentir um pulsar na manete ou pedal de travão;
- O ABS não conseguirá proteger o condutor de eventuais acidentes, e não é substituto de boas práticas de condução. Tenha sempre em conta as limitações do sistema;
- A utilização de pneus não recomendados pode causar o mau funcionamento do ABS;
- É da inteira responsabilidade do condutor adotar práticas de condução seguras, adequando a forma como circula à estrada, trânsito e ambiente circundante.

Em condições de condução extrema a luz de ABS pode acender. Cavalinhos, travagens bruscas, burnouts, deslizes intencionais da roda traseira ou outro tipo de manobras perigosas podem fazer com que a roda

6.9 Depósito de combustível

O depósito de combustível está localizado entre o guidador e o banco. Para abrir a tampa do depósito de combustível (2), levante a proteção do

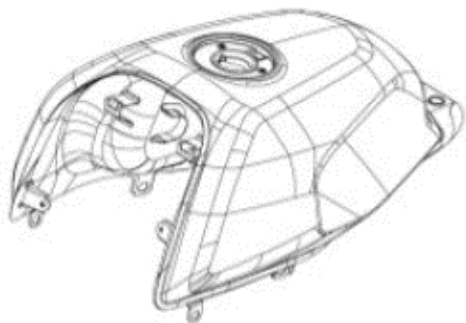

canhão da tampa, insira a chave e rode no sentido horário. Retire a tampa e abasteça o veículo. Quando terminar o abastecimento, recoloque a tampa no depósito e pressione até

ouvir um clique. Rode a chave no sentido anti-horário, retire-a e volte a fechar a proteção.

dianteira e traseira tenham rotações diferentes. Ao desligar a ignição e voltar a ligar a luz de ABS deverá desligar. Caso continue acesa após o veículo atingir os 5km/h deve contactar o seu concessionário Morbidelli.

Atenção - Ao abastecer deve ter em conta as seguintes indicações de segurança:

- Não abasteça em demasia de forma a não causar um derrame de combustível sobre o motor quente. O nível máximo de combustível deve estar de acordo com o indicado na imagem anterior;
- Ao abastecer desligue o motor e rode a ignição para a posição OFF. Não fogueie;
- Abasteça sempre num local ventilado.
- Mantenha crianças e animais afastados enquanto abastece;
- Evite inalar gases provenientes do combustível.

Caso o combustível se esgote, ou sejam substituídos componentes que afetem o sistema de combustível, é importante que siga, rigorosamente, os seguintes passos:

1. Abasteça o depósito de combustível;
2. Insira a chave no canhão de ignição e rode para ON, ligando o sistema elétrico do veículo;
3. A bomba de combustível irá ser acionada automaticamente durante aproximadamente 4 segundos, desligando-se em seguida;
4. Rode a chave para a posição OFF e aguarde cerca de 2 segundos;
5. Repita os passos 2 até 4 por mais 4-5 vezes;

6.10 Pedal de Mudanças

A transmissão do veículo possui 6 mudanças que podem ser operadas de acordo com a imagem acima. Após engrenar uma mudança, o pedal irá voltar à sua posição inicial. Antes de trocar para uma mudança mais baixa, deve baixar a velocidade do veículo e pressionar a manete de embraiagem. Antes de trocar para uma mudança mais alta, deve aumentar a velocidade do veículo e pressionar a manete de embraiagem.

7 Verificações gerais

7.1 Óleo do motor

Antes de circular, verifique sempre o nível de óleo do motor, bem como se existe alguma fuga. Se encontrar alguma fuga, contacte de imediato o seu concessionário.

Verificar o nível do óleo:

- Apoie o veículo numa superfície plana utilizando o descanso lateral.
- Ligue o motor, deixe aquecer por alguns minutos e desligue-o.
- Aguarde alguns minutos para deixar o óleo assentar e depois verifique o nível do óleo pelo visor localizado no canto inferior direito do cárter.
- Se o nível do óleo estiver baixo, adicione óleo até ao nível adequado (B).

O nível do óleo deve estar entre o limite máximo (A) e o limite mínimo (C).

Nota: O óleo recomendado pela marca é 10W40.

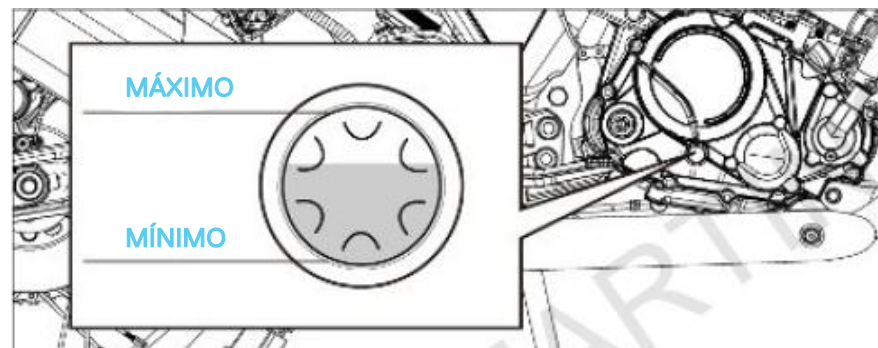

7.2 Filtro de ar

O filtro de ar deve ser mudado regularmente de acordo com o plano de manutenções, (ver pág. 36 tabela de manutenções). O mesmo deve ser mudado com mais frequência caso circule regularmente em ambientes húmidos ou poeirentos.

O filtro de ar situa-se por baixo do tanque de combustível, pelo que para a sua substituição é necessária a desmontagem das tampas laterais, do banco e do próprio tanque de combustível, de forma a aceder à caixa do filtro de ar. Sempre que necessitar de realizar esta operação, consulte o seu concessionário Morbidelli de forma a ser auxiliado no processo.

Para substituir o filtro do ar, siga os passos abaixo:

1. Colocar o veículo no descanso lateral;
2. Retirar os parafusos para remover a tampa da caixa do filtro de ar;
3. Tirar o filtro de ar;
4. Inserir um novo filtro de ar;
5. Instalar a tampa e apertar os parafusos.

7.3 Folga do punho do acelerador

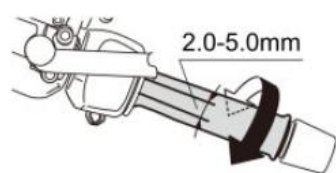

A folga do punho acelerador deve ser 2~5mm. Caso seja necessário ajustar, por favor, contacte o seu concessionário.

7.4 Folga das manetes

A folga da manete de embraiagem deve ser 10~15mm. Caso seja necessário ajustar, por favor contacte o seu concessionário. A distância entre a manete do travão dianteiro (direita) e o punho do acelerador pode ser ajustada através do mecanismo de regulação apresentado na figura acima. Aperte a manete de acordo com a sua preferência e gire o

regulador para a posição mais conveniente. Solte a manete e confirme se está de acordo com o pretendido.

Se sentir o travão demasiado solto e suave, isso indicará a presença de ar no sistema de travagem. Por favor, contacte o seu concessionário, uma vez que a presença de ar nos travões pode reduzir a capacidade de travagem e causar um acidente.

7.5 Líquido de Refrigeração

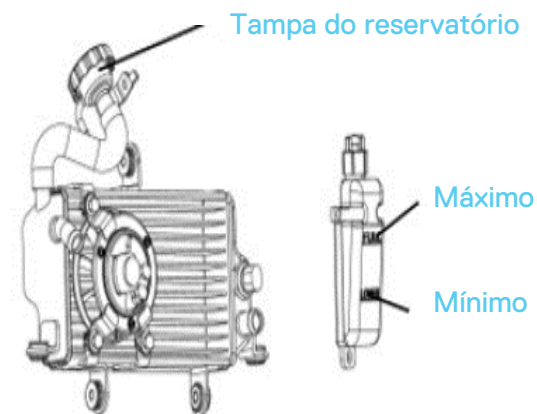

O nível do líquido de refrigeração no reservatório deve situar-se entre o nível máximo (MAX) e o mínimo (MIN). Verifique frequentemente o nível do líquido de refrigeração e encha mais caso este se encontre abaixo do nível mínimo.

Para encher o reservatório de líquido de refrigeração deve:

1. Parar o veículo e apoiá-lo no descanso lateral;
2. Retirar a tampa do reservatório e encher com o líquido apropriado até ao nível.

Atenção: Deve sempre verificar o nível do líquido de refrigeração com o motor frio. Caso verifique que o reservatório está vazio, procure fugas no sistema de refrigeração e encha o reservatório. Se o problema persistir, contacte o seu concessionário.

7.6 Pressão dos pneus

Verifique a pressão dos pneus regularmente. A pressão dos pneus adequada é fundamental para uma maior estabilidade e conforto do veículo e durabilidade dos pneus. Verifique e ajuste, se necessário, a pressão dos pneus quando estiverem frios. Conduzir o veículo com a pressão incorreta pode levar a perda de controlo do mesmo, resultando em ferimentos ou até morte.

Ajuste a pressão dos pneus segundo os seguintes valores:

Pressão dos pneus em frio:

Dianteiro: 2 bar (200 kPa ou 29 psi)

Traseiro: 2.25 bar (225 kPa ou 32 psi)

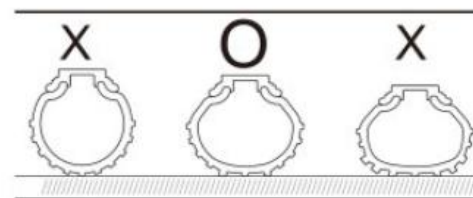

Profundidade do rasto

Verifique se a profundidade do rasto está dentro dos limites. A profundidade do rasto dos pneus é essencial para garantir a sua segurança. Caso a marca de desgaste esteja em contacto com o chão, deverá dirigir-se ao seu concessionário para substituir os pneus.

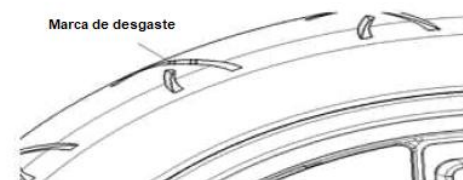

7.7 Pneumáticos

Medidas dos pneus aprovados para este veículo:

Dianteiro: 100/80-17

Traseiro: 130/70-17

Quando necessitar de substituir os pneus, por favor contacte o seu concessionário.

7.8 Pastilhas de travão

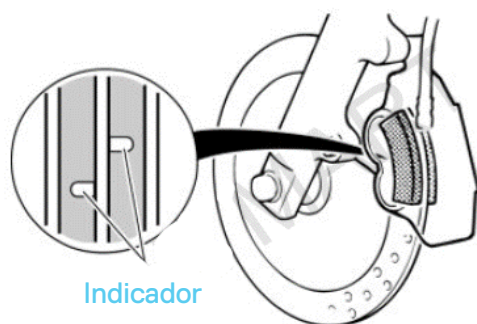

Verifique regularmente o desgaste das pastilhas e discos de travão.

Os indicadores de desgaste das pastilhas de travão permitem verificar o respetivo desgaste sem ter de

desmontar o travão.

Para verificar o desgaste das pastilhas, verifique a posição dos indicadores de desgaste enquanto aciona o travão.

Se a pastilha tiver apenas 1mm de material, ou o disco menos de 4mm de espessura, entre em contacto com o seu concessionário para fazer a troca das pastilhas.

7.9 Bateria

Este modelo está equipado com uma bateria selada. A bateria está localizada debaixo do banco, dentro do compartimento respetivo.

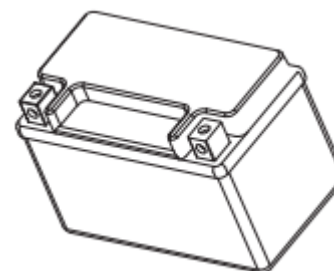

Não existe a necessidade de verificação do eletrólito ou adicionar água destilada. Contudo, é necessário verificar se os cabos estão bem apertados nos bornes.

- Nunca tente remover as tampas da bateria ou irá danificar a mesma.
- Quando o nível de tensão está baixo ou quando está completamente descarregada, o motor não pode ser iniciado.
- Se sentir o motor de arranque com pouca capacidade de girar o motor, por favor, dirija-se ao seu concessionário para verificar o estado da bateria e do sistema de carga.

A bateria produz gases explosivos. Manter fora do alcance de faíscas, chamas, cigarros, etc. A bateria deve ser carregada num espaço ventilado.

Manter fora do alcance das crianças.

Localização e substituição da bateria

A bateria está localizada debaixo do banco, dentro do compartimento respectivo.

Para retirar a bateria deve:

1. Desligue todos os circuitos do motociclo;
2. Apoiar o motociclo no descanso lateral;
3. Retire o banco (consulte procedimento anterior);
4. Retire a tampa de fixação (3);
5. Desconectar o terminal negativo (-)(2);
6. Desconectar o terminal positivo (+)(1);
7. Retirar a bateria;
8. Para colocar uma bateria novamente deve repetir os passos no sentido inverso.

Atenção: A bateria contém ácidos e outras substâncias tóxicas que lhe podem causar lesões sérias e poluir o meio ambiente. As baterias usadas

devem ser descartadas de acordo com as leis e regulamentos em vigor e nunca como lixo doméstico comum. Tenha cuidado para não danificar a bateria ao retirá-la de forma a prevenir fugas e derrames desnecessários. Quando instalar a bateria ligue sempre o terminal positivo (cabo vermelho) primeiro. Em seguida ligue o polo negativo (cabo preto). A ligação na ordem errada ou a troca dos terminais poderá causar danos irreversíveis no sistema elétrico do veículo.

Carregar a bateria

Carregue regularmente a bateria para que esta não atinja nível de tensão baixo. Se o veículo estiver equipado com acessórios elétricos opcionais e / ou se circular pouco ou a baixas rotações, a bateria irá descarregar mais rápido.

Armazenamento da bateria

Caso pare o veículo por períodos prolongados, remova a bateria e mantenha-a carregada. Guarde-a num local fresco e seco e carregue-a pelo menos uma vez de 15 em 15 dias.

7.10 Caixa de Fusíveis

As caixas de fusíveis, esquerda e direita, estão localizadas junto à bateria.

Caso seja necessário fazer a troca de algum fusível, entre em contacto com o seu concessionário.

Atenção: Não utilize fusíveis ou lâmpadas de capacidade superior ao recomendado de forma a evitar danos extensos no sistema elétrico e possibilidade de incêndio.

Buzina	12V 36W
Farol dianteiro	12V 23.5W / 11W LEDs
Luz de mudança de direção	12V 3W LEDs
Luz de presença dianteira	12V 4.3W LEDs
Luz de presença traseira	12V 0.5W LEDs
Luz de travão	12V 2W/2W LEDs

Caso seja necessário fazer a troca de algum fusível, entre em contacto com o seu concessionário.

Atenção: Não utilize fusíveis ou lâmpadas de capacidade superior ao recomendado de forma a evitar danos extensos no sistema elétrico e possibilidade de incêndio.

7.11 Líquido de refrigeração

Verifique sempre o nível de líquido de refrigeração no reservatório antes de cada utilização. É necessário fazer a troca do líquido nos intervalos especificados na tabela de manutenção.

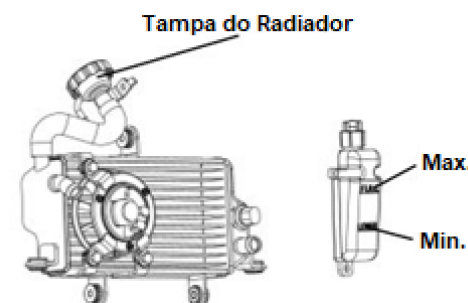

Para efetuar a verificação do nível de líquido deve colocar o veículo numa superfície plana, mantendo-o na vertical, e verificar nas marcas

apresentadas abaixo se este se encontra dentro dos limites máximo e mínimo. Caso o nível de líquido esteja abaixo do limite mínimo, deverá retirar a tampa e adicionar mais até estar no nível correto.

Atenção: Não deverá em momento algum retirar a tampa do radiador com motor quente.

É possível utilizar água destilada ou sem presença de calcário ao invés de líquido de refrigeração. Não deve utilizar água calcária ou salgada uma vez que podem danificar irremediavelmente o motor. Caso seja necessário utilizar água ao invés de líquido de refrigeração, esta deve ser substituída assim que possível de forma a proteger o veículo da corrosão

e congelamento. Caso adicione água ao líquido de refrigeração, consulte o seu concessionário para que verifique a eficiência da mistura.

Contacte o seu concessionário sempre que seja necessária a troca de líquido de refrigeração.

8. Manutenção

Para um funcionamento seguro do veículo é essencial uma manutenção adequada. Para o ajudar com a manutenção do seu veículo, este capítulo do manual fornece-lhe a tabela de manutenções, pela qual se deve guiar para manter o bom funcionamento do veículo.

A tabela de manutenções apresentada tem como base o funcionamento do veículo em condições normais. Se conduzir frequentemente o veículo em terrenos difíceis, as manutenções terão de ser mais regulares e completas.

As manutenções periódicas terão de ser executadas no seu concessionário e dentro dos períodos indicados. Para além de conhecimentos técnicos, o seu concessionário dispõe das ferramentas necessárias para realizar as manutenções. As manutenções devem ser registadas no Manual de Garantia e Manutenção e, quando solicitado, o manual terá de ser apresentado para propósitos de garantia.

Intervalo de manutenções
Pré-entrega: aos 0 km
1ª Revisão: aos 1.000 km ou 6 meses (o que ocorrer primeiro)
Revisão básica: aos 5.000 km ou 1 ano, e a cada 10.000 km seguintes
Revisão geral: aos 10.000 km ou 1 ano, e a cada 10.000 km seguintes

8.1 Tabela de Manutenções

		Pré-entrega	Verificações diárias	1.000 km	5.000 km Básica	10.000 km Geral	15.000 km Básica	20.000 km Geral	Periodicidade
MOTOR									
Óleo do motor	Substituir o óleo e o filtro			X	X	X	X	X	Todas as Revisões
	Verificar nível do óleo (informar utilizador)	X	X	X	X	X	X	X	Todas as Revisões
	Verificar radiador de óleo e tubos de ligação (Caso Aplicável)	X							A cada 3 anos
Válvulas	Verificar e ajustar a folga das válvulas								A cada 20.000 km
	Inspeção visual - verificar desgaste da árvore de cames					X		X	A cada 10.000 km
SISTEMA DE ADMISSÃO									
Filtro de ar	Filtro: verificar/ limpar/ lubrificar	X	X	X	X	X	X	X	Todas as Revisões
	Substituir o Filtro				X	X	X	X	Todas as Revisões
	Caixa do filtro: verificar/ limpar	X	X	X	X	X	X	X	Todas as Revisões
	Tubagens: verificar	X		X	X	X	X	X	Todas as Revisões
Tubos	Verificar abraçadeiras e possíveis danos nos tubos de combustível							X	
	Verificar se há obstruções nos tubos de ventilação e purga					Sempre que se justifique			
Depósito de combustível	Verificar respiro do depósito de combustível e sistema de EVAP			X		X		X	
	Verificar o estado e possíveis danos no tampão e no depósito de combustível	X		X	X	X	X	X	Todas as Revisões
Filtro de combustível	Substituir			X		X		X	A cada 20.000 km
Vela de ignição	Substituir					X		X	A cada 10.000 km
Sistema de injeção	Corpo de Injeção: Limpar e Sincronizar					X		X	A cada 10.000 km

		Pré-entrega	Verificações diárias	1.000 km	5.000 km Básica	10.000 km Geral	15.000 km Básica	20.000 km Geral	Periodicidade
Cabo do acelerador	Lubrificação (utilizar lubrificantes aconselhados pela marca)					X		X	A cada 10.000 km
	Verificar e ajustar a folga da manete do acelerador	X		X	X	X	X	X	Todas as Revisões
	Verificar estado da cana do acelerador			X	X	X	X	X	Todas as Revisões
SISTEMA DE TRANSMISSÃO									
Kit de transmissão	Verificar o correcto ajuste da corrente, pinhão e cremalheira	X	X	X	X	X	X	X	Todas as Revisões
	Lubrificação (utilizar lubrificantes aconselhados pela marca)	X	X	X	X	X	X	X	Todas as Revisões
	Verificar/limpar sujidade ou detritos na corrente		X	X	X	X	X	X	Todas as Revisões
	Substituir kit de transmissão								Sempre que se justifique
CHASSIS									
Quadro	Verificar se há deterioração de partes do quadro e soldas	X		X	X	X	X	X	Todas as Revisões
Carenagens superficiais	Verifique o estado/ reaperte ou substitua em caso de dano	X		X	X	X	X	X	Todas as Revisões
Descanso central e lateral	Verifique o funcionamento/ Confirme apertos/ lubrifique	X	X	X	X	X	X	X	Todas as Revisões
Escape	Verificar o aperto do coletor e linha de escape	X		X	X	X	X	X	Todas as Revisões
	Verificar o estado das proteções às peças envolventes ao escape	X		X	X	X	X	X	Todas as Revisões
Sistema de refrigeração líquida	Verificar nível do fluido de refrigeração	X	X	X	X	X	X	X	Todas as Revisões
	Verificar o aperto dos tubos do radiador	X		X	X	X	X	X	Todas as Revisões
	Verificar a presença de sujidade e danos no radiador	X		X	X	X	X	X	Todas as Revisões
	Mudar fluido de refrigeração								Cada 10.000 km / 2 anos
Sistema de refrigeração a ar	Lavagem das paredes do cilindro e componentes de passagem de ar para o motor			X	X	X	X	X	Todas as Revisões

		Pré-entrega	Verificações diárias	1.000 km	5.000 km Básica	10.000 km Geral	15.000 km Básica	20.000 km Geral	Periodicidade
Direção	Verificar bom funcionamento da direção	X	X	X	X	X	X	X	Todas as Revisões
	Verificar/ Lubrificar os rolamentos de direção	Sempre que se justifique							
Amortecedores	Verificar danos do veio			X	X	X	X	X	Todas as Revisões
	Verificar o funcionamento e a presença de fugas nos amortecedores			X	X	X	X	X	Todas as Revisões
	Verificar possíveis danos nas molas			X	X	X	X	X	Todas as Revisões
	Verificar o desgaste dos pontos de fixação do amortecedor			X	X	X	X	X	Todas as Revisões
Pneus	Verificar estado	X	X	X	X	X	X	X	Todas as Revisões
	Verificar profundidade de perfil		X	X	X	X	X	X	Todas as Revisões
	Verificar a pressão	X	X	X	X	X	X	X	Todas as Revisões
Jantes	Verificar estado	X		X	X	X	X	X	Todas as Revisões
	Verificar o binário de aperto das fêmeas da roda	X		X	X	X	X	X	Todas as Revisões
Casquilhos e sinoblocos	Verificar folgas			X	X	X	X	X	Todas as Revisões
	Verificar o nível de deterioração das borrachas			X	X	X	X	X	Todas as Revisões
Rolamento das rodas	Verificar o desgaste e a folga. Lubrificar.			X	X	X	X	X	Todas as Revisões

SISTEMA DE TRAVAGEM

Travão de serviço (hidráulico)	Verificar/ajustar folga da manete	X	X	X	X	X	X	X	Todas as Revisões
	Verificar as linhas travão: bomba de travão e pinça travão para deteção de fugas ou danos	X		X	X	X	X	X	Todas as Revisões
	Verificar o nível e a qualidade do óleo de travão		X			X		X	
	Substituir óleo de travão							X	Cada 10.000 km / 2 anos
	Tubagem de líquido de travões								Verificar em todas as revisões e substituir a cada 4 anos

		Pré-entrega	Verificações diárias	1.000 km	5.000 km Básica	10.000 km Geral	15.000 km Básica	20.000 km Geral	Periodicidade
Pastilhas e discos	Verificar a espessura de pastilhas de travões (serviço e estacionamento) e substituir quando necessário		X	X	X	X	X	X	Todas as Revisões
	Verificar o desgaste dos discos de travão e substituir se necessário			X	X	X	X	X	Todas as Revisões
	Confirmar apertos dos componentes	X		X	X	X	X	X	Todas as Revisões
Pinça de travão/ Bb. principal trás e frt.	Confirmar apertos dos componentes	X		X	X	X	X	X	Todas as Revisões
	Verifique o desgaste, (vedantes, retentores, o-rings, borrachas) e substituir se necessário			X	X	X	X	X	Todas as Revisões
SISTEMA ELÉTRICO / ELETRÓNICO									
Iluminação	Verificar toda a iluminação	X	X	X	X	X	X	X	Todas as Revisões
	Ajustar os máximos e os médios					X		X	A cada 20.000 km
Velocímetro	Verificar correto funcionamento	X		X	X	X	X	X	Todas as Revisões
Luzes de aviso	Verificar se todas funcionam	X	X	X	X	X	X	X	Todas as Revisões
Interruptores	Verificar a suavidade e desempenho de interruptores, alavancas e botões	X		X	X	X	X	X	Todas as Revisões
Espelhos retrovisores	Verificar apertos	X		X	X	X	X	X	Todas as Revisões
Punhos	Ajustar, verificar desgaste ou danos	X		X	X	X	X	X	Todas as Revisões
Buzina	Verificar o funcionamento	X		X	X	X	X	X	Todas as Revisões
Cablagem	Manutenção e verificação das ligações (utilizar spray anti humidades se necessário)								Sempre que se justifique
	Verificar correta passagem dos fios								Sempre que se justifique
Bateria	Verificar/limpar os bornes da bateria	X				X		X	A cada 10.000 km
Fusíveis	Verificar os fusíveis	X				X		X	A cada 10.000 km
	Verificar os fusíveis sobressalentes e acrescentar se necessário			X	X	X	X	X	Todas as Revisões

		Pré-entrega	Verificações diárias	1.000 km	5.000 km Básica	10.000 km Geral	15.000 km Básica	20.000 km Geral	Periodicidade
GERAL									
Verificações finais e documentação	Test drive (potência do motor, desempenho travagem, ruídos, ...)	X		X	X	X	X	X	Todas as Revisões
	Limpar o veículo	X	X	X	X	X	X	X	Todas as Revisões
	Registo no manual de manutenção e garantia	X			Todas as Manutenções Preventivas e Corretivas				
Preparação	Descrição/ explicação do plano manutenção ao cliente (Kms/ data)	X		X	X	X	X	X	Todas as Revisões
	Verificar características do veículo (VIN, Nr. Motor)	X							
	Confirmar documentação	X							

9. Cuidados com o veículo

9.1 Sistema de combustível

Atenção: Nunca atestar o depósito até ao topo!

Devido à legislação em vigor, nomeadamente a partir da norma Euro 5, os vapores de combustível existentes dentro do depósito de combustível não podem ser libertados diretamente para a atmosfera.

Para evitar que isso aconteça, o veículo está equipado com o sistema EVAP em que os vapores de combustível são canalizados para o canister, que através de carvão ativo os irá filtrar.

A linha do canister tem início no topo do depósito e não poderá ser contaminada por combustível; caso seja contaminada, o carvão ativo existente no canister ficará saturado, deixando de cumprir a sua função e o canister terá que ser substituído.

Caso a linha do canister fique obstruída ou contaminada poderá ocorrer uma das seguintes situações:

- Barulho anormal da bomba de gasolina;
- Avaria da bomba de gasolina;
- Danos no depósito por sucção.

9.2 Períodos de paragem prolongados

Quando o veículo não for utilizado por um longo período de tempo deve ser armazenado de forma adequada:

- Limpe o veículo.
 - Remova a bateria e carregue-a totalmente. Guarde-a num local fresco e seco e carregue-a pelo menos uma vez de 15 em 15 dias.
 - Coloque lubrificante adequado nos cabos, pedais, descanso central e lateral.
 - Coloque lubrificante protetor nos componentes cromados.
 - Armazene o veículo num local seco e coloque-o no descanso central ou suporte apropriado para que o seu peso não seja suportado pelos pneus. Corrija a pressão de ar do pneu e evite que a borracha dos pneus fique seca e quebradiça, aplicando um lubrificante adequado, mas primeiro limpe cuidadosamente. Não armazene o veículo ou os pneus num local quente por longos períodos de tempo.
- Tape a saída do escape para evitar entrada de humidade.

- Proteja o veículo com uma cobertura adequada e coloque-o num local com poucas alterações de temperatura e sem humidade. Afaste-o da luz direta do sol.

9.3 Depois de paragens por períodos prolongados

Depois de limpar o seu veículo, instale a bateria e coloque combustível, faça uma verificação geral ao estado do seu veículo e teste-o a velocidades moderadas.

9.4 Limpeza do veículo

Limpezas regulares irão ajudar a manter o funcionamento e estética do veículo, sendo também uma forma de evitar o aparecimento de pontos de corrosão. Componentes enferrujados influenciam negativamente o aspeto geral do seu veículo e um cuidado frequente e adequado não só vai ao encontro dos termos da garantia, como também influencia na manutenção de um bom aspeto o seu veículo, aumentando o tempo de vida e otimizando o desempenho.

Deve ter sempre em consideração:

- O Motor e o escape do veículo deverão estar frios antes de iniciar uma lavagem;
- Nunca utilize produtos ou materiais abrasivos tais como: solventes, produtos químicos pesados, desengordurantes, produtos com amónio, limpa vidros, entre outros. Não utilize escovas ou malhas de aço, esfregões ou qualquer outra escova ou utensílio abrasivo;
- Devem ser utilizados produtos de limpeza específicos para preservação dos componentes:
 - Pinturas mate: utilize um detergente neutro e água ou, em alternativa, produtos de limpeza específicos para pinturas mate. Tenha em atenção que a pintura mate poderá ser danificada caso seja excessivamente esfregada;
 - Plásticos: após limpar, utilize um pano macio para secar cuidadosamente os componentes plásticos do seu veículo. Após devidamente seco, utilize sempre produtos apropriados para a limpeza e/ou polimento dos plásticos não pintados;
 - Cromados e Alumínios: Nos elementos cromados e de alumínio não revestido deve ser utilizado um detergente neutro e um spray para polimento de cromados e alumínio.

As jantes de alumínio, sejam ou não pintadas, podem ser limpas com um produto específico sem ácido para jantes;

- Pele, vinil e borracha: Deve ter especial atenção aos componentes em pele visto que se poderão deteriorar mais rápido quando não são tratados devidamente. Utilize um produto para limpeza e tratamento de peles e acessórios em pele. Lavar com água e detergente irá danificá-los e reduzir a sua longevidade. Os componentes em vinil poderão ser limpos juntamente com o restante veículo, e depois aplicado um tratamento para vinis. Nas laterais dos pneus e os outros elementos em borracha deve ser aplicado um protetor de borrachas para prolongar a sua durabilidade.
- O veículo deve ser limpo regularmente e com maior atenção após ter circulado em ambientes corrosivos ou salinos (neste caso, não utilizar água quente, uma vez que esta aumenta a ação corrosiva do sal e aplicar um spray anti corrosão em todas as superfícies metálicas).
- Devem ser utilizados produtos de limpeza específicos para preservação dos componentes. Atenção: Não limpe o veículo com vapor ou com máquina de pressão de água. Tais máquinas

podem danificar as carenagens, sistema de travagem e o sistema elétrico;

- Isole o escape e o canhão de ignição antes de lavar de forma a não entrar água;
- Utilize uma esponja macia, água fria e um detergente suave e neutro e evite produtos abrasivos. Após a lavagem, passe água para eliminar quaisquer resíduos. Se o detergente não for completamente removido, pode originar corrosão em alguns componentes, bem como danificar os plásticos;
- Seque o veículo com um pano macio ou camurça para prevenir manchas de água ou aparecimento de corrosão. Ao secar verifique a existência danos na pintura e repare-os imediatamente. A existência de riscos, fissuras, lascas, ou outros danos na pintura do seu veículo cria um ponto de corrosão que se pode alastrar, diminuindo consideravelmente a longevidade do veículo;
- Faça sempre um teste aos travões após a limpeza e antes de circular.

Consulte sempre o seu concessionário para esclarecer qualquer questão relativa à limpeza e manutenção do seu veículo. Utilize sempre produtos

específicos e aconselhados pela marca para cada elemento do seu veículo.

9.5 Período de garantia

A marca oferece uma garantia limitada sobre todos os componentes do seu veículo contra defeitos de material ou mão de obra. Os produtos possuem 36 meses de garantia de utilização do veículo. A garantia, que tem início no dia de levantamento do veículo no concessionário, cobre o custo das peças e mão-de-obra da reparação ou substituição das peças com defeito. Esta garantia é transferível para outra pessoa durante o período de vigência. Para alteração dos dados de proprietário basta dirigir-se ao seu concessionário. Tal transferência não estenderá o prazo original da garantia.

9.6 Ativação da garantia

No momento da compra do veículo deve ser feita a ativação do período de garantia do veículo. A partir do momento em que a marca receba os dados, o veículo terá 36 meses de garantia.

9.7 Exclusões de garantia

O seguinte não está abrangido sobre qualquer tipo de garantia:

1. Desgaste normal do material.
2. Manutenção periódica.
3. Danos causados por falta de manutenções e falta de cuidados no manuseamento e armazenamento do veículo.
4. Danos resultantes da remoção de peças, reparações e manutenções incorretas, utilização de peças não aprovadas pela marca ou manutenções em oficinas fora da rede de concessionários autorizados ou reparadores independentes.
5. Danos causados por utilização anormal ou abusiva, negligência ou operação do veículo de maneira inconsistente com o recomendado neste manual.
6. Danos causados por acidentes, imersão do veículo, fogo, roubo, vandalismo ou qualquer força maior.
7. Condução com combustíveis, óleos ou lubrificantes não indicados para este veículo.
8. Oxidação ou corrosão resultantes da utilização em ambientes salinos ou de materiais corrosivo, assim como falta dos cuidados diários por parte do proprietário
9. Danos provocados por corridas ou qualquer outra atividade de competição.

10. Danos resultantes de alterações feitas ao veículo que interfiram com o seu funcionamento, desempenho e durabilidade, ou o veículo alterado de forma a modificar a sua finalidade.

A garantia exclui qualquer tipo de falhas que não sejam causadas por defeitos no material ou de fabrico. Na garantia não estão cobertos componentes consumíveis, de desgaste geral, peças expostas a superfícies de fricção, tensões, condições ambientais e/ou contaminação e utilizadas para fins diferentes daqueles para os quais foram concebidas. Na listagem de componentes não abrangido pela garantia constam, entre outros, ou seguintes:

· Baterias · Filtros · Rolamentos · Superfícies com e sem acabamento · Componentes de travagem · Lâmpadas · Casquilhos · Componentes/fluidos hidráulicos · Componentes do corpo acelerador · Lubrificantes · Disjuntores / fusíveis · Vedantes · Embraiagem e componentes · Componentes do banco · Líquidos de refrigeração · Velas

· Correias · Componentes da direção · Componentes eletrónicos · Componentes da suspensão · Componentes do motor · Jantes e pneus

A garantia não cobre perdas ou despesas pessoais, incluindo, quilometragem, custos de transporte, hotéis, refeições, taxas de envio ou de manuseamento, recolhas ou entregas de produto, veículo de substituição, tempo de imobilização do veículo, perda de lucros, perda de tempo de férias ou tempo pessoal.

Consultar o manual de Garantia e Manutenção, onde estão descritas detalhadamente todas as condições de garantia do veículo



MORBIDELLI

Manual Morbidelli disponível à data 14/03/2025

[V2026-0206]

 Beyond the Ride

MULTIMOTO MOTOR PORTUGAL, SA

OLIVEIRA DE AZEMÉIS

256 000 200 | info@morbidelli.pt

www.morbidelli.pt